



**Elektrozubehör**

Cable management from E to Z

## PRODOTTI PER IL SETTORE E-MOBILITY



**TAPPI PER SFIATO IN CASO DI SOVRAPRESSIONE, IN VERSIONE FILETTATA OPPURE AD INNESTO**



**VEDI RETRO  
PAGINA**

**PRESSACAVI EMC "EVOLUTION" CON CRIMPATURA ASSIALE - SERIE "AGRO"**



I migliori pressacavi EMC per veicoli elettrici sul mercato!



**TUBI CORRUGATI IN POLIAMMIDE PER BORDO MACCHINA**



Tubo serie "LIGHT" in poliammide UL94-HB e tubo PA 12-S in poliammide 12 UL94-V2, per un'alta resistenza ai movimenti continui.

**GUAINA INTRECCIATA ESPANDIBILE IN PLASTICA CON NORMATIVA FERROVIARIA**

Guaina in PET adatta per vani motori e interni veicoli elettrici.

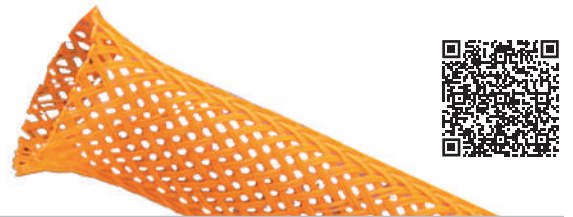

**GUAINA RAGGRUPPA-CAVI "PLIOZIP" IN POLIPROPILENE**

Guaina PLIOZIP-PP flessibile per la protezione del cablaggio in installazioni fisse o mobili.



# TAPPI PER SFIATO IN CASO DI SOVRAPRESSIONE



Questi innovativi tappi ottimizzano la durata delle batterie agli ioni di litio grazie al **sistema automatico di apertura**, e quindi di sfiato, in caso di eccesso di pressione. Infatti, il litio è un elemento altamente reattivo ed i processi di carica/scarica delle batterie possono provocare il surriscaldamento di una cella che potrebbe causare addirittura un'esplosione. **Questi tappi fungono da valvola di sicurezza** permettendo di scaricare la pressione troppo elevata nell'involucro e risultando, così, essere dei prodotti essenziali per la sicurezza.

**Grazie ad un sistema sofisticato con molle, dopo lo sfiato questi tappi si richiudono automaticamente.**

I tappi PVRA sono, inoltre, **caratterizzati da micro-fori** per permettere la ventilazione e la dissipazione del calore; internamente sono dotati di una speciale membrana oleofobica/idrofobica in PTFE che è resistente agli agenti chimici e che **garantisce un efficace bilanciamento continuo della pressione**. Grazie a ciò, le apparecchiature risultano maggiormente protette dal rischio corrosione e se ne allunga così la durata.

Tutti i tappi sono molto resistenti alle vibrazioni (test di vibrazione eseguiti come da norma ISO 16750 per i veicoli stradali) e sono completi di anello O-Ring.

Vengono generalmente utilizzati nei veicoli elettrici con batterie agli ioni di litio, nei treni elettrici, nelle batterie stazionarie per lo stoccaggio dell'energia ed in molte altre applicazioni per la E-Mobility.

In tabella, la "portata sfiato" è riferita allo sfiato da sovrappressione ed è misurata con una pressione di 500 mbar/7,2 psi, mentre la "portata aria" è riferita allo scambio d'aria della membrana ed è misurata con una pressione differenziale di 70 mbar/1 psi.

**I tappi sono disponibili in 2 versioni: per montaggio ad innesto o con filetto Metrico M50.**

In condizioni normali



In caso di sovrappressione



IP  
66/67/68/69

UL94-V0

**Materiale:** tappi in poliammide 66 rinforzati in fibra di vetro (25%), membrana oleofobica/idrofobica in PTFE, O-Ring in silicone, parti metalliche in acciaio inossidabile.

**Colore:** nero RAL 9005.

**Temperatura d'uso:** -40°C / +80°C

**Protezione IP:** IP 66, IP 67, IP 68, IP 69, Type 4X/12/13 (UL 50E).

**Infiammabilità:** antifiamma e autoestinguente UL94-V0.

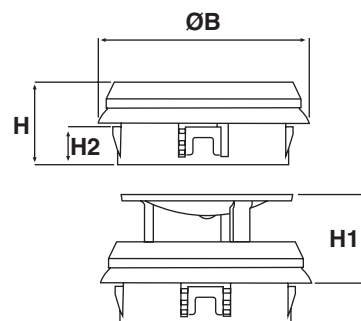

## Tipo: PSRA (tappi per solo sfiato)

ARTICOLO	Ø foro montaggio mm	portata sfiato l/sec	portata di apertura mbar	pressione penetrazione acqua bar/psi	H mm	H1 max mm	H2 mm	ØB min - max mm	confezione pz.
PSRA-IN5006-250.100 *	50	250	100 ± 50	≤ 5/72,5	24	16,1	11,25	59 - 65	1
PSRA-M5006-250.100	M50x1,5	250	100 ± 50	≤ 5/72,5	24	16,1	13,25	59 - 65	1

## Tipo: PVRA (tappi per sfiato e con membrana per il bilanciamento della pressione)

ARTICOLO	Ø foro montaggio mm	portata sfiato l/sec	portata di apertura mbar	portata aria l/h	pressione penetrazione acqua bar/psi	H mm	H1 max mm	H2 mm	ØB min - max mm	confezione pz.
PVRA-IN5006-250.100 *	50	250	100 ± 50	250	> 0,15/2,2	24	16,1	11,25	59 - 65	1
PVRA-M5006-250.100	M50x1,5	250	100 ± 50	250	> 0,15/2,2	24	16,1	13,25	59 - 65	1

\*questo tappo ha l'innesto Ø 49,4 mm ed è adatto per uno spessore telaio di 2 mm.